



MINISTERIE VAN OPENBARE WERKEN

Mr. Jagernath Lachmonstraat no. 167, Paramaribo, Suriname
Tel. 490777 | Email: sec.minister@publicworks.gov.sr | Website: gov.sr

HANDLEIDING OVERLOOP VERGUNNINGEN EN BESCHOEIINGEN

Vergunning t.b.v.

- **het aanleggen van duikers (overloop)**
- **het maken van een beschoeiing**
- **het aansluiten van uw perceel op de bestaande riolering**

@ 3 november 2022, MIN OW, Paramaribo, Suriname. Wijzigingen voorbehouden.

Introductie

De afdeling Open en Gesloten Rioleringen van het ministerie van Openbare Werken houdt toezicht op de garantie van de ontwatering van geheel Suriname. Voor alle activiteiten die u wenst te verrichten aan de afwateringswegen dient u om toestemming/instructies te vragen van de afdeling.

Voor de volgende werkzaamheden dient de afdeling toestemming/vergunning te verlenen:

Overloop

Het leggen van duikers houdt in dat de **secundaire en tertiaire lozingen** kunnen worden gedempt middels betonnen duikers/HDPE buizen/betonelementen met als doel toegang te hebben tot percelen/het creëren van parkeergelegenheid/perceelafkalving tegen te gaan en andere zaken. In elke situatie waarin er duikers worden aangelegd betekent dat dat de berging van water in de lozing minder wordt en de doorvoer van het afvalwater wordt gestremd.

Om stremmingen in het afwateringssysteem zoveel als mogelijk te voorkomen dient de juiste diameter van de duiker/het element te worden aangelegd m.n. de maximale toe te passen diameter. Daarom is het van essentieel belang hier een aanvraag voor in te dienen, zodat een deskundige van de afdeling het juiste advies kan geven om de afwatering goed te laten verlopen. Voorbeelden van diverse duikers zijn opgenomen in **bijlage I**. De aanlegmethode per type duiker is ook aangegeven. Een eenvoudige duikerconstructie voor uw inrit ziet er ongeveer als in schema 1 uit.

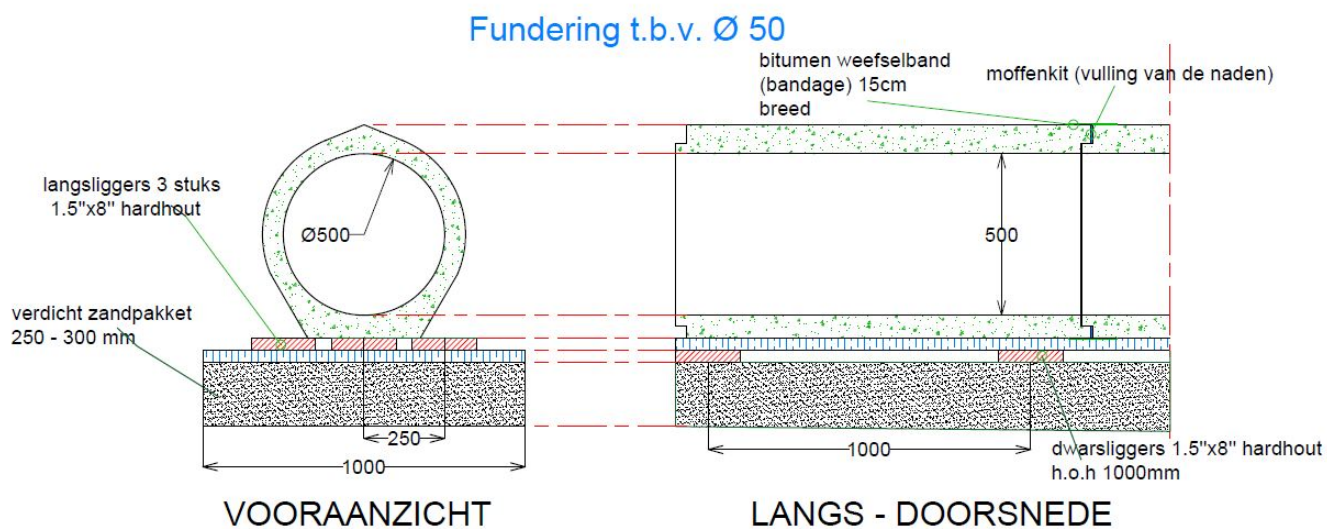

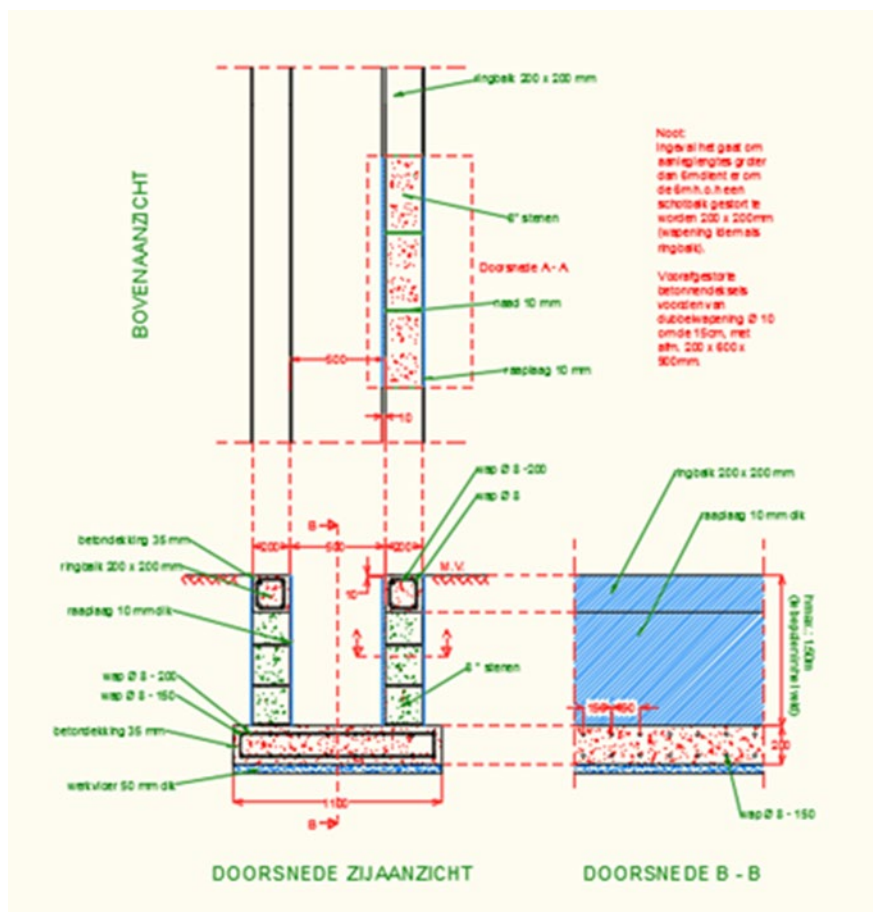

Schema 1: Eenvoudige duikerconstructie

Primaire lozingen in alle districten mogen niet gedempt worden. Een lijst van primaire lozingen van Paramaribo en Wanica is in **bijlage II** opgenomen. U hoeft dus geen vergunning aan te vragen voor het dempen van primaire lozingen. Voor het plaatsen van een brugconstructie of anderszins is een vergunning vereist.

Voor de aanleg van overlopen mogen alleen twee categorieën instanties of aannemers de werken uitvoeren. De voorbereiding en/of het invullen van de formulieren en de indiening mag alleen gedaan worden door civieltechnische en bouwbureaus of ingenieursbureaus afhankelijk van het type werk.

De uitvoering en/of aanleg van overlopen van ≤ 6 m mag alleen door aannemers worden gedaan die zijn geselecteerd door het ministerie van Openbare Werken. De lijsten van deze categorieën zijn vermeld op de website of bij de One Stop Window (OSW).



3Onderstaand is een overzicht van wat wel en niet mag en waarvoor een vergunning nodig is.

Lozingen	Afmeting	Categorie	
Tertair Secundair	0 – 6 m	Nieuw aan te leggen (geen bestaande inrit aanwezig)	Niet vergunningsplichtig, maar wel het vergunningsformulier invullen en indienen bij de One Stop Window. U ontvangt binnen 24 uur een goedkeuringsbrief. De uitvoering mag alleen gedaan worden door aannemers, die getraind zijn door OW. Als u zich niet houdt aan deze regels zult u een boete opgelegd worden.
		Uitbreiding (bestaande inrit aanwezig)	Wel vergunningsplichtig. Indiening geschiedt conform de standaardprocedure.
	6 – 12 m	Idem	Idem
	> 12 m	Idem	Idem
Primair	Elke afmeting	Er wordt geen vergunning verstrekt voor primaire lozingen. Indien er een andere constructie toegepast zal worden, moet dit door een ingenieursbureau worden uitgewerkt. U dient dan het vergunningsformulier in via een aannemer of civieltechnisch of bouwbureau.	

Perceelaansluiting

Perceelaansluiting houdt in dat de huisafvoerbuis wordt aangesloten op de dichtstbijzijnde inspectieput langs de straat. Voor het uitvoeren van de bovengenoemde werkzaamheden is er **wel een vergunning** nodig. Onderstaand is een illustratie van een perceelaansluiting te zien.

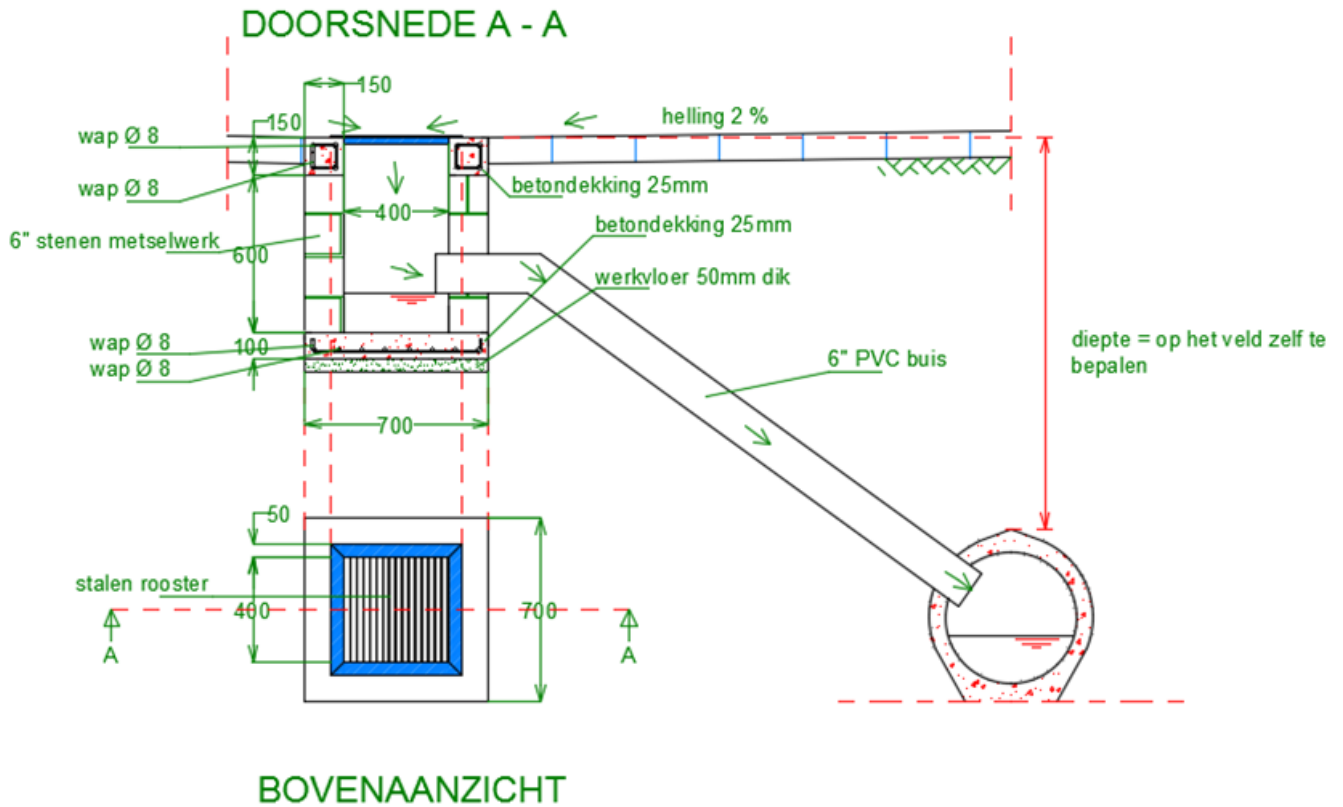

Schema 2: Perceelaansluiting

Lozingen	Afmeting	Categorie	
Tertair Secundair	Wordt in de praktijk bepaald	<ul style="list-style-type: none"> • Nieuwe aansluiting op de bestaande hoofdriolering (inspectieput) • Vervangen van de rioolbuizen 	Boringen onder de weg naar de inspectieput aan de overzijde van de weg (een offerte van UCC of van een soortgelijk bedrijf dat boringen verricht)
Primair	Idem	Idem	

Het volgende is echter van toepassing:

- De werkzaamheden moeten worden uitgevoerd onder toezicht van de bevoegde ambtenaar van de afdeling Open en Gesloten Rioleringen of het civieltechnische of bouw bureau. 5 (vijf) werkbare dagen vóór de aanvang van de werkzaamheden dient het hoofd van de afdeling (telefonisch te bereiken op nummer 490116) of het civieltechnische of bouw bureau hiervan in kennis te worden gesteld.
- Voordat met de werkzaamheden wordt begonnen moet er eerst contact worden opgenomen met Telesur, E.B.S. en S.W.M. om inzicht te krijgen in de locatie van de nutsvoorzieningen.
- Reparatiekosten en alle andere bijkomende kosten als gevolg van de aangerichte schade aan de nutsvoorzieningen dient u zelf te dragen.
- Ingeval er verzakkingen optreden bij de aansluiting dient u deze te repareren.

Het maken van beschoeiing

Het beschoeien houdt in dat in de bermen voorlangs de goot palen worden geslagen waarna er planken dwars aan de palen worden gespijkerd/geschroefd. Hierbij kan tevens gebruik worden gemaakt van geotextiel. Voor het uitvoeren van de bovengenoemde werkzaamheden is wel een vergunning nodig. Onderstaand is een illustratie van een beschoeiing te zien. Uw ontwerp moet bij de vergunningsaanvraag worden bijgevoegd.

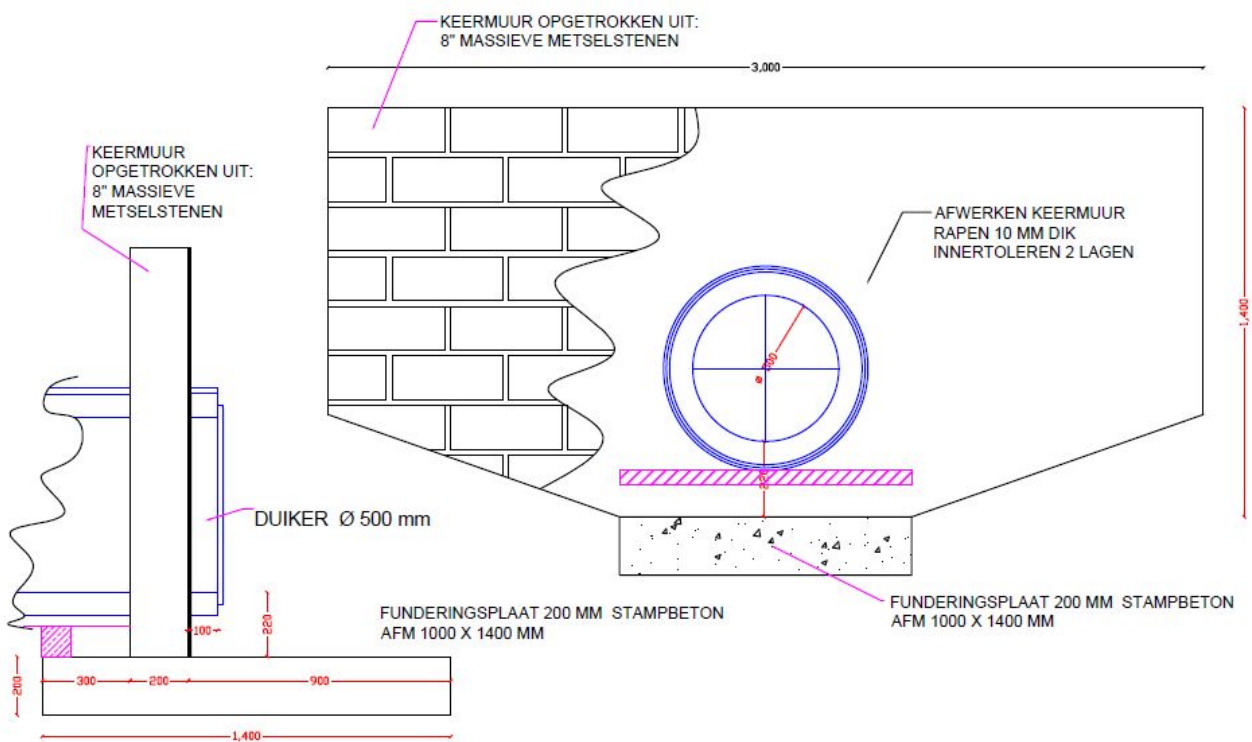

Schema 3: Eenvoudige keermuur



Lozingen	Afmeting	Categorie	
Tertair Secundair	0 – 6 m	Nieuw te maken beschoeiing	Niet vergunningsplichtig, maar wel het vergunningformulier invullen en indienen bij de One Stop Window. U ontvangt binnen 24 uur een goedkeuringsbrief. De uitvoering mag alleen gedaan worden door aannemers, die getraind zijn door OW. Als u zich niet houdt aan deze regels zult u een boete opgelegd worden.
		Uitbreiding tot perceelbreedte	Wel vergunningsplichtig. Indiening geschiedt conform de standaardprocedure.
	6 – 12 m	Idem	Idem
	> 12 m	Idem	Idem
Primair	Elke afmeting	Er wordt geen vergunning verstrekt voor primaire lozingen. Indien er een andere constructie toegepast zal worden, moet dit door een ingenieursbureau worden uitgewerkt. U dient dan het vergunningformulier in via een aannemer of civieltechnisch of bouw bureau.	

Het volgende is echter van toepassing:

- De werkzaamheden moeten worden uitgevoerd onder toezicht van de bevoegde ambtenaar van de afdeling Open en Gesloten Rioleringen of het civieltechnische of bouw bureau. 5 (vijf) werkbare dagen vóór de aanvang van de werkzaamheden dient het hoofd van de afdeling (telefonisch te bereiken op nummer 490116) of het civieltechnische of bouw bureau hiervan in kennis te worden gesteld.
- Voordat met de werkzaamheden wordt begonnen, moet er eerst contact worden opgenomen met Telesur, E.B.S. en S.W.M. om inzicht te krijgen in de locatie van de nutsvoorzieningen.
- Reparatiekosten en alle andere bijkomende kosten als gevolg van de aangerichte schade aan de nutsvoorzieningen dient u zelf te dragen.
- Ingeval er verzakkingen optreden bij de aansluiting dient u deze te repareren.

Indien u duikers/HDPE-buizen/betonelementen zult aanleggen of perceelaansluiting/beschoeiing zult maken, wordt u verzocht de regels van het ministerie van Openbare Werken strikt op te volgen.



Procedure aanvraag overloop-/perceelaansluiting/beschoeiing

Aanvragen voor een overloop kunnen worden ingediend voor **secundaire en tertiaire lozingen**.

Voor **primaire watergangen** in alle districten worden er **geen vergunningen** verstrekt om duikers te plaatsen mits er een goede onderbouwing is (tekeningen, berekeningen, etc.). Deze moeten door een ingenieursbureau worden verstrekt.

Indien nodig wordt er ook gevraagd naar een resultaat van grondboringen om de bodemgesteldheid te bekijken. Ingeval het gaat om slappe kleigronden worden de lagen van de bodemverbetering aangepast.

❖ Aanvragen voor secundaire en tertiaire lozingen voor een normale inrit (max. 6m):

1. Deze moeten door een getraind/geselecteerd bureau/aannemingsbedrijf worden uitgevoerd (zie lijst op de website van OW).
2. De toestemming wordt binnen 24 uur verleend.

❖ Aanvragen voor inritten van meer dan 6 m:

1. Standaardprocedure
2. De aanvrager mag aangeven hoe de gewenste heraanleg van de riolering eruit moet zien.
3. Heffingskosten moeten vooraf aan de indiening worden voldaan zoals vermeld in de tabel voorkomende in het formulier.

Veldoriëntatie

Aan de hand van de perceelkaart wordt de locatie aangedaan en wordt de situatie bekeken.

Gelet moet worden op het volgende:

- rioleringen van belendende percelen;
- afvoerrichtingen en hoofdafvoeren;
- reeds aanwezige overlopen.

Hierna kan de opzichter het rapport invullen.

Vervolgens worden de stukken opgemaakt en naar het hoofd van de afdeling gebracht voor goedkeuring/ondertekening. Met een akkoord van het hoofd van de afdeling wordt deze vergunning voor verstrekking naar de betreffende afdeling verzonden. De betrokkene wordt opgebeld en dient met het strookje verkregen bij de indiening te verschijnen voor afgifte van de vergunning.

De geldigheidsduur na de afgifte datum is 12 (twaalf) maanden. Bij afwijzing volgt er een afwijzingsbrief die eveneens wordt verstrekt door de afdeling Post & Archiefzaken.

Instructies voor de aanvrager/indiener:

1. Het formulier moet volledig ingevuld worden met aangehecht de nodige documenten.
Onvolledig ingevulde formulieren worden niet in behandeling genomen.
2. De contactgegevens dienen duidelijk te worden ingevuld voor eventuele vragen/opmerkingen.
3. Bij indiening krijgt de aanvrager/indiener een indieningsstrook met daarop een volgnummer aangegeven, waarmee hij/zij zich aanmeldt na te zijn opgebeld voor het afhalen van de vergunning.
Met het OSW-nummer kan er op de website gecheckt worden in hoeverre de aanvraag is gevorderd.
4. Zonder indieningsstrook en legitimatiebewijs wordt de vergunning niet verstrekt.
5. Restitutie is niet mogelijk.

Betalingsinstructies

Betalen van de kosten kan bij de kassa van het ministerie van OW geschieden. De kassa bevindt zich rechts van de One Stop Window. U kunt hier in contanten betalen of met uw PINPAS. Overmaken via internetbankieren is ook mogelijk. In alle gevallen moet u het betalingsbewijs bijvoegen.



Betalen via internetbanking gaat als volgt:

- U gaat naar uw online banking app/website
- U kiest Finabank N.V.
- U vult het bedrag in
- U maakt het bedrag over naar SRD-rekeningnummer 100.101.6616
- U vult de naam van de rekening in: ministerie van Openbare Werken
- bijzonderheden: (uw naam/naam aanvrager)

Als zo'n aanvraag wordt afgezegd door de aanvrager/perceeleigenaar, worden de kosten niet terugbetaald. Wordt de vergunning niet afgehaald of bent u opgebeld voor opmerkingen en verzuimt u hierop te reageren, dan worden uw ingediende stukken na 12 (twaalf) maanden opgelegd. Wilt u toch een vergunning voor dezelfde locatie, dan moet u opnieuw een aanvraag indienen. Voor hoekpercelen moet er voor elk zijde een aparte aanvraag ingediend worden.

Algemene vergunningsvoorwaarden:

- De bermen moeten zodanig worden afgewerkt dat het hemelwater naar de trems afstroomt.
- De buizen, inspectieputten met toebehoren en zo ook de lozing aan weerszijden van de duikers over de volle perceelbreedte moeten zodanig worden onderhouden, dat een onbelemmerde doorstroming continu gehandhaafd blijft.
- De werkzaamheden moeten worden uitgevoerd onder toezicht van de bevoegde ambtenaar van de afdeling Open en Gesloten Riolerings of het civieltechnisch of bouw bureau. 5 (vijf) werkbare dagen vóór aanvang van de werkzaamheden dient het hoofd van de afdeling (telefonisch te bereiken op no. 490116) of het civieltechnisch of bouw bureau hiervan in kennis te worden gesteld.
- Voordat met de werkzaamheden wordt begonnen moet er eerst contact worden opgenomen met Telesur, E.B.S. en S.W.M. om inzicht te krijgen in de locatie van de nutsvoorzieningen.
- Reparatiekosten en alle andere bijkomende kosten als gevolg van de aangerichte schade aan de nutsvoorzieningen dient u zelf te dragen.
- Indien binnen 12 (twaalf) maanden na dagtekening van de vergunning geen aanvang is gemaakt met het werk, komt deze vergunning te vervallen.
- De vergunninghouder is verplicht de overloop te verwijderen indien dit door het ministerie van Openbare Werken wordt verlangd in verband met het uitvoeren van werken in algemeen belang t.b.v. de aanleg van een rioleringsstelsel, of het verbreden of verharderen van de weg of andere infrastructurele voorzieningen.
- Indien blijkt dat de geplaatste overloop ten grondslag ligt aan wateroverlast door nalatig onderhoud of ondeskundigheid bij het plaatsen, wordt de vergunninghouder alsnog in de gelegenheid gesteld om binnen 24 (vier en twintig) uur deze te onderhouden of correcties te plegen. Bij weigering of nalaten hiervan is het ministerie van Openbare Werken bevoegd om de overloop binnen 24 (vier en twintig) uur na verstrijken van de 5 (vijf) werkbare dagen te verwijderen op kosten van de vergunninghouder.

Indien de vergunninghouder zich niet houdt aan de voornoemde voorwaarden riskeert deze de intrekking van de vergunning en/of verwijdering van de buizen door het ministerie van Openbare Werken op kosten van de vergunninghouder.



Leges en vergunningskosten voor aanvraag vergunning voor een overloop

Omschrijving	Basistarief: leges
vergunning voor een overloop	SRD 50,-

Tarief vergunning voor een overloop gecategoriseerd naar lengte en soort:

Voor rioleringen: Lengte aan duikers	2^{de} deel vergunningsheffing
0 m t/m 6 m betonnen duikers/PE-buis/element	SRD 50,- p/meter
3 m t/m 6 m betonnen duikers/PE-buis/element	SRD 50,- p/meter
6 m t/m 12 m betonnen duikers/PE-buis/element	SRD 100,- p/meter
Meer dan 12 m betonnen duikers/PE-buis/element	SRD 150,- p/meter
Alternatief op rioleringen	
bakgoot 50 – 125 cm breed	SRD 25,- p/meter
beschoeiing (hout)	SRD 50,- p/meter
beschoeiing (niet uit hout of gecombineerd met hout)	SRD 20,- p/meter

Tarieven zijn onderhevig aan verandering

**BIJLAGE I: Typen duikers met methode van aanleg****Betonnen duikers**

	Diameter	Fundering
	Ø 50	Drie rijen langsliggers van 1.5" x 8" ondersteund door dwarsliggers van 1,5" x 8", 1,00 m lang en op afstanden van h.o.h. 1,00 m
	Ø 60	Drie rijen langsliggers van 2" x 8" ondersteund door dwarsliggers 4" x 4", 1,00 m lang en op afstanden van h.o.h. 1,00 m
	Ø 80	Twee rijen langsliggers van 4" x 6" met daarop dwarsliggers van 2" x 8", 1,20 m lang met een tussenspatie van 2"
	Ø 100	Twee rijen langsliggers van 6" x 6" met daarop dwarsliggers van 2" x 8", 1,40 m lang met een tussenspatie van 2"
	Ø 125	Twee rijen langsliggers van 8" x 8" met daarop dwarsliggers van 2" x 8", 1,50 m lang met een tussenspatie van 2"

PE/HDPE buizen

	Diameter	Fundering
	Ø 50	Grondverbetering bestaande uit een klinkzandpakket van 150mm en na verdichting een basecoursepakket van 100mm
	Ø 60	Grondverbetering bestaande uit een klinkzandpakket van 200mm en na verdichting een basecoursepakket van 100mm
	Ø 80	Grondverbetering bestaande uit een klinkzandpakket van 200mm en na verdichting een basecoursepakket van 150mm
	Ø 100	Grondverbetering bestaande uit een klinkzandpakket van 250mm en na verdichting een basecoursepakket van 200mm
Ø 125	Grondverbetering bestaande uit een klinkzandpakket van 250mm en na verdichting een basecoursepakket van 200mm	

Betonnen elementen

	Afmeting	Fundering
	1050 x 2000 x 200 L 1,00 m	Grondverbetering van klinkzand, 400mm dik en na trilling een basecoursepakket van 200mm
	1500 x 2000 x 200 L 1,00m	
	1950 x 2250 x 250 L 1,00m	
1950 x 2650 x 250 L 1,00m		



Gracht/ Bakgoot

	Afmeting	Fundering
	60 cm (binnenmaat)	Gewapende funderingsplaat van 1,20 m breed en 20 cm dik (hoofdwapening Ø8 – 150 mm en verdeelwapening Ø8 – 200mm) en daarop het optrekken van 8” stenen aan weerszijden waarna deze wordt afgesloten met een ringbalk van 200 x 200 mm (wapening Ø8).
	80 cm (binnenmaat)	Gewapende funderingsplaat van 1,40 m breed en 20 cm dik (hoofdwapening Ø12 – 200 mm en verdeelwapening Ø10 – 200 mm) vervolgens het storten van gewapende betonwanden aan weerszijden van 200 mm (wapening Ø12)
	125 cm (binnenmaat)	Gewapende funderingsplaat van 1,85 m breed en 20 cm dik (hoofdwapening Ø12 – 150mm en verdeelwapening Ø10 – 200mm) vervolgens het storten van gewapende betonwanden aan weerszijden van 200 mm (wapening Ø12)

Enkele illustraties





Keermuur



**BIJLAGE II: Primaire lozingen****Paramaribo**

Ressort	Gebied	Locatie
Blauwgrond	Leonsberg	Lozing achter percelen Condorstraat
		Straatlozingen aan weerszijden van Sidodadiestraat
		Lozing langs Pommerakstraat tot naar de sluis
		Straatlozingen aan weerszijden van Pisangrodjostraat
	Clevia I	Lozing langs Anton Dragtenweg vanaf Kasoedjieweg tot Sidodadiestraat
	Clevia II	Straatlozing langs Djamoestraat
		Straatlozing langs Gujavestraat-oost Kasoedjieweg tot Djamoestraat
		Straatlozing langs Kasoedjieweg tot Verlengde Gompertstraat
		Hoofdlozing naar Cleviasluis
	Clevia III	Straatlozingen aan noordzijde van Tangelostraat
		Straatlozingen aan zuidzijde van Tangelostraat
		Straatlozingen aan oostzijde van Marmadosoestraat
		Straatlozingen aan westzijde van Marmadosoestraat
	Morgenstond	Morgenstondkanaal met verlengde tot Verlengde Gompertstraat
		Toevoerlozing naar pompgemaal Morgenstond
		Lozing langs Nachtegaalstraat
		Papajafowroestraat
		Lozing langs Verlengde Gompertstraat vanaf Kleinestraat tot Verlengde Kasoedjieweg
	Geyersvlijt I	Lozing te Geyersvlijt-noord
		Lozing langs Wetiwojostraat
		Geyersvlijtkanaal incl. lozing langs Atamastraat
	Geyersvlijt II	Lozing achterpercelen tussen Aboenawrokostraat en Parklaan
		Straatlozing aan oostzijde van Kristalstraat v.a. Jozef Israëlstraat tot Kleinestraat
	Mon Plaisir	Lozing langs de Torricellistraat
	Flamingo Park	Sluiskreek
	Zusterproject	Lozing in het verlengde van de Kasoedjieweg, v.a. Verlengde Gompertstraat
		Lozing ten oosten van Zusterproject vanaf Verlengde Kasoedjieweg tot toevoerlozing naar de sluis
		Toevoerlozingen naar de sluis vanaf Verlengde Gompertstraat tot de sluis
	Tourtonne 6/ Maretraite 6	Lozing langs Bazaltstraat
		Lozing langs Paul Breeveldstraat
		Lozing langs Wolframstraat
		Lozing achter percelen Johannes Vermeerstraat
Tourtonne 3 & Maretraite 3	Lozing langs Rubenstraat	
	Lozing langs Harry Jong Loystraat	
	Lozing langs Leonardo da Vincistraat	
	Lozing langs Nola Hattermanstraat	
	Lozing langs Picassostraat	



Rainville	Tourtonne 1 en 2/ Maretraite 1 en 2	Lozing Atlasstraat achter percelen
		Lozing op het terrein van Ons Erf
		Lozing achter percelen Costerstraat
		Lozing achter percelen Prinsessestraat (vanaf Schietbaanweg tot Sommeldijkse Kreek)
		Lozing tussen Gongrijpstraat en Letitia Vriesdelaan met twee zijlozingen
	Cultuurtuinlaan	Lozing langs Letitia Vriesdelaan met verlengde tot Ringweg
		Lozing achter Milasco N.V.
		Lozingen aan weerszijden van Spatidealaan/Blauw Kepankiestraat vanaf Kamponglaan
Charlesburg	Verbindingslozing van Oud Charlesburg naar Letitia Vriesdelaan	
Munder	Ringweg I	Quaraniekreek
		Boomskreek vanaf Amazonestraat tot Anton Dragtenweg
	Ringweg II	Lozing langs de noordzijde van Ringweg vanaf Amazonestraat tot Johannes Vermeerstraat
		Lozing langs zuidzijde van Ringweg vanaf Amazonestraat tot Leo Heinemannstraat
	De Boerbuiten & Benie's Park I	Lozing langs Redidotiestraat
		Lozing achter percelen Kashmirstraat
		Lozing achter percelen Washingtonstraat/Napelsstraat
	Munder/ Bernie's Park	Lozing achter percelen Denemarkenstraat
		Lozing achter percelen Brusselstraat
		Lozing achter percelen Antwerpenstraat
		Lozing achter percelen Hamburgstraat
		Lozing achter percelen Trinidadstraat
		Lozing achter percelen Macapastraat
		Lozing achter percelen Fortalezastraat
		Lozing achter percelen Asuncionstraat
	Lozing achter percelen Santiagostraat	
Centrum	Paramaribo Centrum	Sommeldijkse Kreek
		Viotte Kreek
		Picornie Kreek
		Lozing langs Dr. Sophie Redmondstraat
Beekhuizen	Saron/ Beekhuizen	Lozing aan weerszijde van de Kankawastraat tussen Toekomstweg en Latourweg
		Lozing langs Voetbalstraat
		Lozing langs Volleybalstraat
		Lozing langs Ramgoelamstraat tussen Kankawastraat en Slagbalstraat
		Lozing langs Calcuttastraat met verlengde tot Saramaccanaal
		Lozing achter percelen Grensweg en Slagbalstraat en het verlengde ervan
		Hoofdlozing Beekhuizen naar Surinamerivier incl. zijlozing rondom voetbalveld achter de school (Mangrovestraat)
	Florakanaal	
Zorg en Hoop	Lozing tussen Surinaams Pedagogisch Instituut en Huize Albertine	



		Tapoeripakanaal
		Domineekreek
Weg naar Zee	Rensproject	Hoofdlozing Rensproject vanaf Laan van Louisehof
		Lozing vanaf gemaal Rensproject tot Brantimakkagebied
	Kwatta-noord	Lozing gemaal Kuldipsingh Port Expansion Project
		Lozing Kwatta-noord
		Lozing naast "de hut"
	Henry Fernandesweg oost	Straatlozing langs de oostzijde van Henry Fernandesweg
		Lozing naast perceel van familie Stuart
		Lozing achter zuidzijde percelen Brantimakaweg (Bloemfontein)
	Henry Fernandesweg-west I	Straatlozing langs de westzijde van Henry Fernandesweg
		Lozing achter zuidzijde percelen Bolletriehé
		Lozing naast perceel van familie Chander
	Henry Fernandesweg-west II	Lozing achter zuidelijke percelen Awarahé
Lozing achter noordelijke percelen Awarahé		
Toevoerlozing naar gemaal Weg naar Zee		
Welgelegen	Uitvlugt I	Drambrandersgracht
		Lozing langs het terrein van Revalidatie Centrum
		Lozing langs Kolonistenweg
	Victoria Park	Toevluchtskanaal
		Lozing achterpercelen Abadoestraat
		Lozing langs Vioolstraat
		Lozing langs Trombonestraat
	Uitvlugt II	Lozing evenwijdig aan Franchepanestraat vanaf Agilalaan tot Isserdeistraat
		Overeemkanaal
		Zonnebloemkanaal
		Lozing langs de Franchepanestraat vanaf Estreliastraat tot Previenlaan
		Lozing langs de noordzijde van de Jourilaan
Tamenga	Mottonshoop	Mottonshoopkanaal
		Lozing langs Ramkisoor Project
		Lozing langs Kawemhakanstraat
		Lozing langs Poesoegroenoestraat
		Lozing langs Lalarookhweg
	Kasabaholo I	Kasabaholo Kreek
	Kasabaholo II	Boekoe Kreek
Hoofdlozing CLO-project		
Latour	Latour/ Ephraimzegen	Spoorsloot
		Lozing langs Kinkajoestraat, Draaibatrastraat
		Lozing naast Fernandes (Coca Cola) fabriek
		Lozing langs Leliëndaalweg
		Lozing langs Soekradjieweg/Sohanweg
		Lozing bij de bocht Verlengde Ephraimzegenweg tot Saramaccakanaal

**Wanica**

Ressort	Gebied	Omschrijving	
Jarikaba	Uitkijk/ Leiding	Lozing langs de westzijde van de Mr. P. Chandishawweg	
		Hoofdlozing Uitkijkpolder met uitstroomzijde	
		Kanaal Erfpachtpolder	
		Straatlozing naar het gemaal Erfpachtpolder	
		Straatlozing aan weerszijden van de Lakatanweg	
		Straatlozing aan weerszijde van de Padiweg vanaf 5e Rijweg tot Erfpachtpolder	
		Straatlozing aan weerszijden van de Vijfde Rijweg incl. de oostelijke zijlozing	
Kwatta	Eureka-project	Lozing Eureka-project	
		Noordelijke zijlozing van Larecokanaal	
Saramacca- polder	Noordpolder- dam	Lozing in het verlengde van Leiding 6 vanaf Garnizoenspad tot Noordpolderdam	
		Larecokanaal	
		Drie Noordelijke zijlozingen van de Noordpolderdam	
	Leidingen te Commissaris Weythingweg I	Leiding 5	
		Leiding 6	
		Leiding 7b	
		Leiding 7a	
	Leidingen te Commissaris Weythingweg II	Leiding 8	
		Leiding 8a	
		Leiding 9	
		Leiding 9a	
	Leidingen te Commissaris Weythingweg III	Leiding 10	
		Leiding 10a	
		Leiding 11	
		Leiding 11a	
	Sophia's Lust	Lozing langs de oostzijde Baas Adriaanstraat	
		Lozing langs de westzijde Big Jonesstraat	
		Lozing langs de Biharie Monorathweg vanaf Menckeberg-project tot Leiding 9a	
	Koewarasan	Leidingen te Nieuw Weergevonden weg	Leiding 22
			Leiding 21
Leiding 21a			
Leiding 20			
Leiding 19 (Bomaweg vanaf Kameelbrug tot hoek Rashied Pierkhanweg)			
Verl. Nieuw Weergevonden weg		Lozing langs de noordzijde van de Nieuw Weergevondenweg vanaf Mawakaboweg tot Bomaweg	
		Lozing aan de zuidzijde van de Nieuw Weergevondenweg vanaf Mawakaboweg tot Bomaweg	
		Lozing achter zuidelijke percelen van de Nieuw Weergevondenweg incl. twee zijlozingen	



Koewarasan	Bomaweg	Straatlozing langs de oostzijde van Bomaweg vanaf Nieuw Weergevondenweg tot Helena Christinaweg
		Straatlozing langs de westzijde van Bomaweg vanaf Leiding 18 tot Helena Christinaweg
	Leidingen te Bomaweg	Leiding 18
		Leiding 18a
		Leiding 17
		Leiding 16a
		Leiding 16
	Leidingen te Bomaweg II	Leiding 14 vanaf Mawakaboweg tot Saramaccakanaal
		Leiding 14a vanaf Bomaweg tot Saramaccakanaal met zijlozing
		Lozing tussen Welgedacht A en Mopentiboweg vanaf Magentakanaal tot Bomaweg
	Koewarasan	Lozing gelegen tussen Leiding 16 en Koewarasan Serie A
		Lozing gelegen tussen Koewarasan Serie A en Serie B
		Lozing gelegen tussen Koewarasan Serie B en Serie C
		Lozing gelegen tussen Koewarasan Serie C en Leiding 14A
		Lozing gelegen tussen Leiding 16, Koewarasan Serie A tot Leiding 14
Dwarslozing gelegen tussen Leiding 14 A tot Leiding 15 en het verlengde ervan		
Leiding 15		
	Lozing gelegen tussen Welgedacht A en Peprepinweg vanaf Bomaweg tot Welgedacht A	
	Leiding 14 vanaf Needeweg tot Saramaccakanaal incl. zijlozing tot Bomaweg	
	Leiding 14A	
	Lozing langs de Zuurzakweg vanaf Bomaweg tot Mawakaboweg	
	Lozing tussen Welgedacht A en Mopentiboweg vanaf Magentaaanaal tot Welgedacht A	
Lelydorp	Tawajariepolder	Panamakanaal
	Reeberg	Binkhorst kanaal
		Chankanaal
		Johan kanaal
		Tawajarierekreek vanaf De Craneweg tot Panamakanaal
		Tawajarierekreek vanaf Suralcoweg tot De Craneweg
	Tawajarierekreek tot Kennedy Highway	
	Lelydorp-west	Zijlozing 1 van de Tawajarierekreek vanaf Poerwodadieweg incl. zijtak vanuit Braamshoopweg
		Zijlozing 2 van de Tawajarierekreek die loopt door Poerwodadieweg, Soekoredjo, De Craneweg incl. zijtak vanuit Braamshoopweg
	Lelydorp-Palisadeweg	Lozing gelegen tussen De Craneweg en de Javaweg
Lozing gelegen tussen de Javaweg en de Van Hattemweg		
Lozing gelegen tussen de Van Hattemweg en de Libanonweg		



		Lozing lopende vanuit Palisade naar de Tawajarierekreek
De Nieuwe Grond	Indira Gandhiweg	Santokreek
		Lozing gelegen tussen Helena Christinaweg en Welgedacht A (lopende vanaf Magentakanaalweg tot Indira Gandhiweg)
		Lozing gelegen tussen de Welgedacht A-weg en Welgedacht B (vanaf Magentakanaalweg tot Indira Gandhiweg)
		Lozing gelegen tussen de Welgedacht B-weg en Welgedacht C (vanaf Magentakanaalweg tot Indira Gandhiweg)
	Magentakanaalweg	Magentakanaal vanaf Braamshoopweg tot Saramaccakanaal
De Nieuwe Grond	Livorno II	Lozing achter winkel Sital vanaf Milostraat tot Tout Lui Faut Kanaal
		Lozing aan weerszijden van Sir Winston Churchillweg vanaf politiepost Livorno tot Milostraat
		Meyerkreek
		Dwarslozing lopende over de Cacaoweg naar de sluis bij Suhoza incl. uitstroomzijde
		Instroomzijde sluis bij Suhoza
	Dijkveld	Lozing langs de oostzijde van de Sir Winston Churchillweg vanaf de Milostraat tot het Tout Lui Faut Kanaal
		Lozing langs de Meyerweg en verlengde over de Sir Winston Churchillweg
		Lozing langs Oedaiweg vanaf Pierpontweg tot Tout Lui Faut Kanaal
	Houttuin	Highway
Lozing achter zuidelijke percelen Tout Lui Faut Middenweg vanaf Highway tot Drielsmasluis		
Lozing achter Kuldipsingh vanaf Highway tot Dwarkaweg incl. zijlozingen		
Lozing gelegen tussen de Peltophorumlaan en de Krokikilaan		
Domburg	Boxel	Hoofdlozing rondom Jakin-project tot Khedoeweg
		La Ressource/Khedoeweg
		Hoofdlozing PWB-project
		Zijlozing PWB-project
		Hoofdlozing langs Boxel - Paraweg tot Surinamerivier
		Tussen Boxel - Paraweg en Manjadam
		Manjadam-west
		Manjadam-oost (grens Boxel-Domburg)
	Domburg/ La Rencontre I	Lozing achter B.O.-kantoor
		Grens Domburg - La Rencontre-west
		Grens Domburg- La Rencontre-oost
		Tweede midden lozing La Rencontre
Houttuin	Vredenburg	Lozing gelegen tussen Vredenburg Serie A en B vanaf Malangweg tot Pararivier
		Lozing gelegen tussen Javanicalaan en Gobajolaan vanaf Wilhelminaweg tot Pararivier
		Hoofdlozing te Houttuin vanaf Gobajolaan tot sluis achter Houtzagerij Dwarka aan de Pararivier



De Nieuwe Grond	Livorno/Domburg	Dwarslozing lopende vanaf Boschreitzweg door Pierpontweg langs achterpercelen Rathaweg en Kandhaiweg tot Sir Winston Churchillweg
		Dwarslozing Highway naast Poli Dr. Oemar vanaf Livorno-Beekhuizenweg tot Dageraadweg
Houttuin	Sir Winston Churchillweg	Lozingen aan weerszijde van Sir Winston Churchillweg vanaf Midden Tout Lui Faut Kanaal tot brug Pararivier (2 x 2300 m)
		Lozingen aan weerszijden van Sir Winston Churchillweg vanaf brug Pararivier tot Adhinweg
Domburg	Domburg/ La Rencontre II	eerste middenlozing te La Rencontre
		Tussen Adrichem en eerste middenlozing
		Lozingen aan weerszijden van Adrichem-La Rencontre
		Lozing langs de weg naar Commissaris Simonspolder (Noord)
		Lozing langs de weg naar Commissaris Simonspolder (Zuid)
		Lozing langs de Oostelijke kant van Cocosdam
		Lozing langs Simonspolder-oost
	Lozing langs Simonspolder-west	
	Pararivier	Lozing gelegen tussen de Surinamerivier en de Meursweg
Lelydorp	Ringlozing Billiton	Ringlozing Billiton
De Nieuwe Grond	Indira Gandhiweg 2	Lozing langs Samboerastraat
		Hoofdlozingen te Hanna's Lust Project
		3 hoofdlozingen te Rahemal Project
		hoofdlozing # 1
		hoofdlozing # 2
	hoofdlozing # 3	
		Tout Lui Faut Kanaal
Houttuin		Hoofdlozing te Maretraite Project
Saramaccapolder		Hoofdlozing Woningbouwproject CLO
Koewarasan		Lozing gelegen tussen Helena Christinaweg en Merveilleweg (vanaf Bomaweg tot Magentakanaalweg)
		Lozing gelegen tussen Merveilleweg en Peprepinweg (vanaf Bomaweg tot Cellenhuis Santo Boma)